

## MP100-254

Unità di traslazione a cinghia su monoguida a ricircolo di sfere

LITEK®

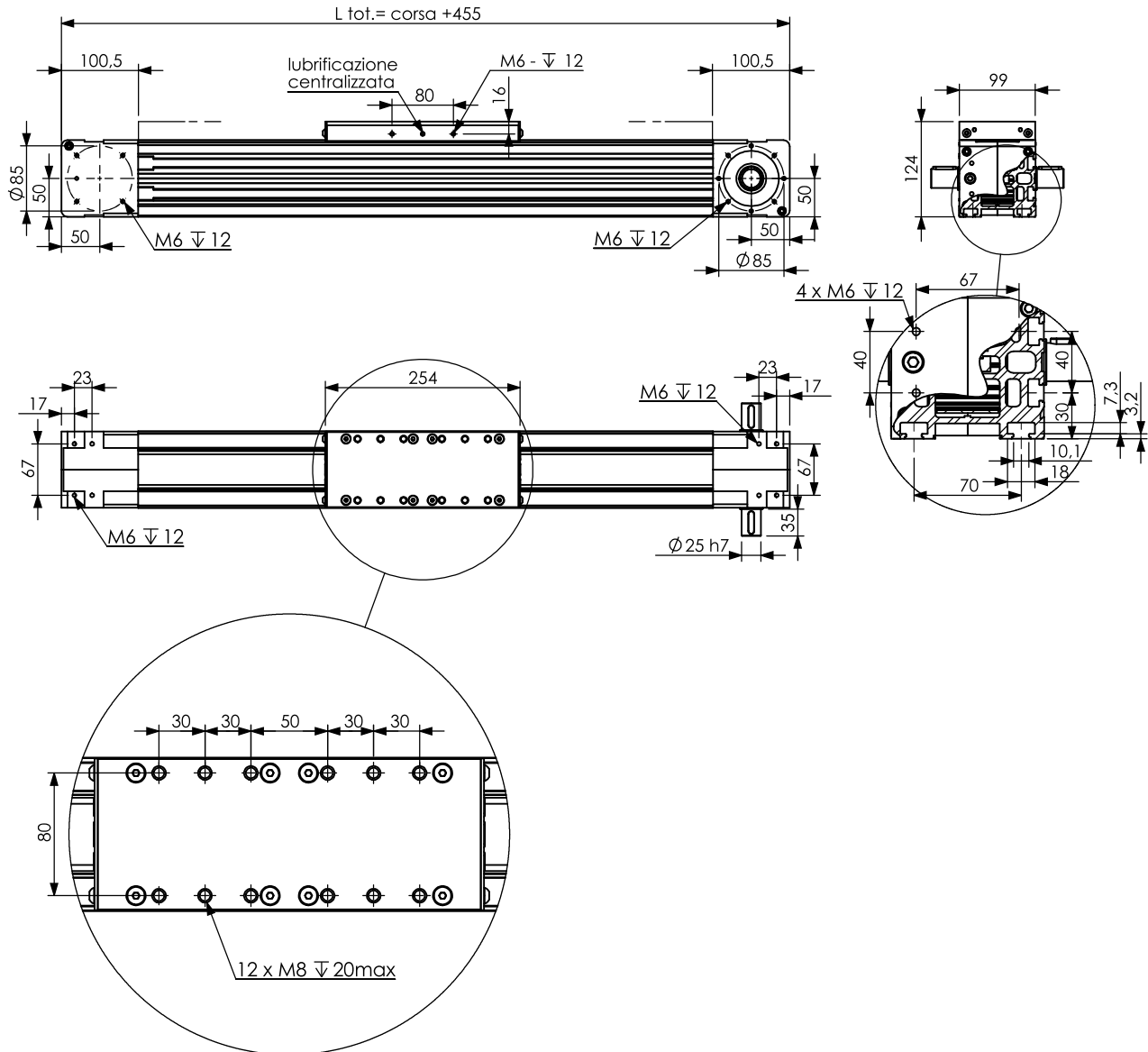

### PESI

Modulo a corsa zero	10,3 Kg
Ogni 100mm di corsa aggiuntiva	1,454 Kg
Carro mobile	2,64 Kg

### Carichi [N]

	massimo dinamico***	di rottura
F <sub>x</sub>	2950	11800
F <sub>y</sub>	3366	5050
F <sub>z</sub>	8950	24344

### Momenti [Nm]

	massimo dinamico***	di rottura
M <sub>x</sub>	255	267
M <sub>y</sub>	460	1487
M <sub>z</sub>	460	598

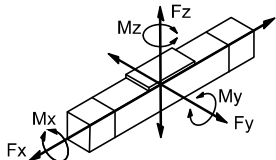

### DATI TECNICI

Velocità max***	3m/s
Accelerazione max***	30m/s <sup>2</sup> *
Ripetibilità	+/-0,05mm
Precisione	+/-0,1mm/mt
Coppia di distacco	1 Nm
Corsa max	6000mm**
Corsa per giro	200mm
Trasmissione	cinghia RPP8M40

\* valore massimo a vuoto

\*\* corse superiori a richiesta

\*\*\* per applicazioni particolari contattare l'ufficio tecnico

## MP100-254 ACCESSORI

LITEK®

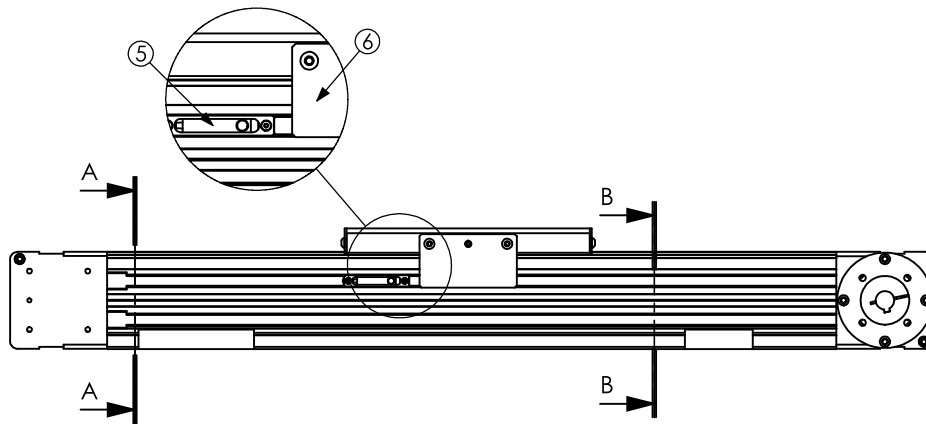
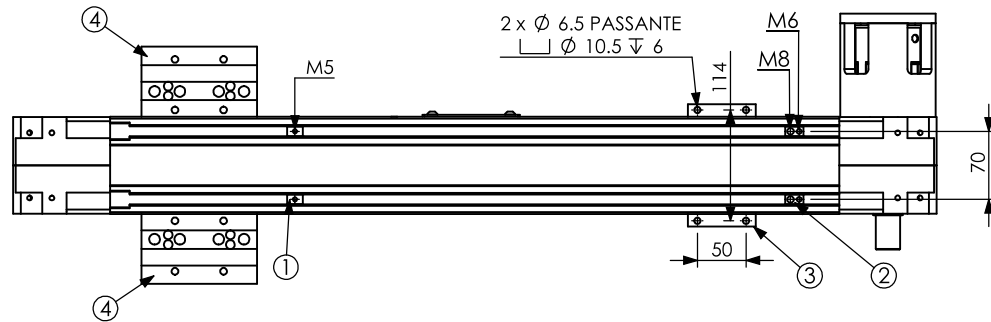

SEZIONE A-A

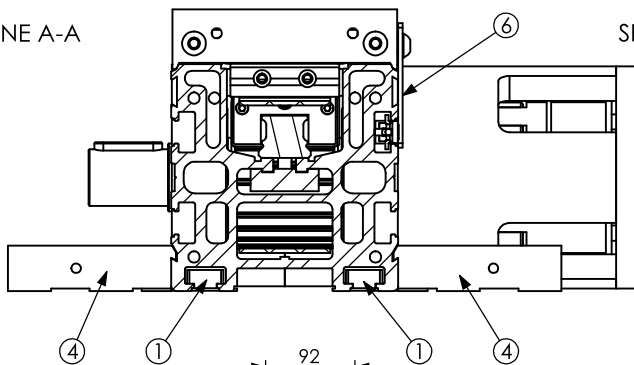

SEZIONE B-B

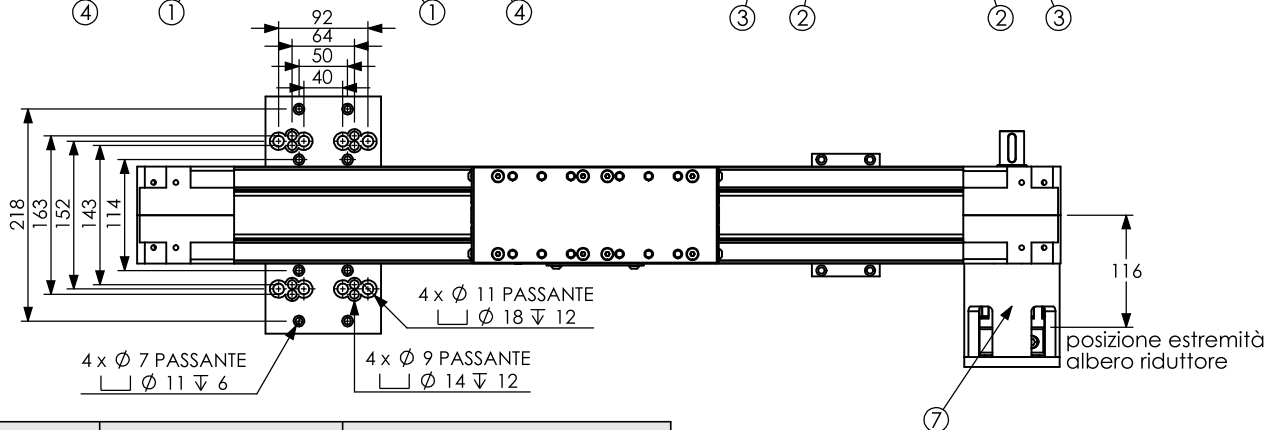
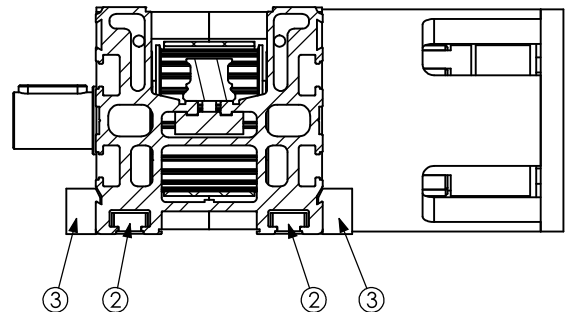

Num. articolo	Num. parte	Descrizione
1	FZ000SM801	tassello M5
2	FZ000SM802	tassello M8-M6
3	FZ000SS406	semistaffa laterale 2 fori
4	FZ000SS416	semistaffa larga
5	Sensore	vedi pagine 110-111 del catalogo
6	FZ100PS261	piastra sensore
7	campana e giunto	