

MG90-302

Unità di traslazione a cinghia su guide a ricircolo di sfere

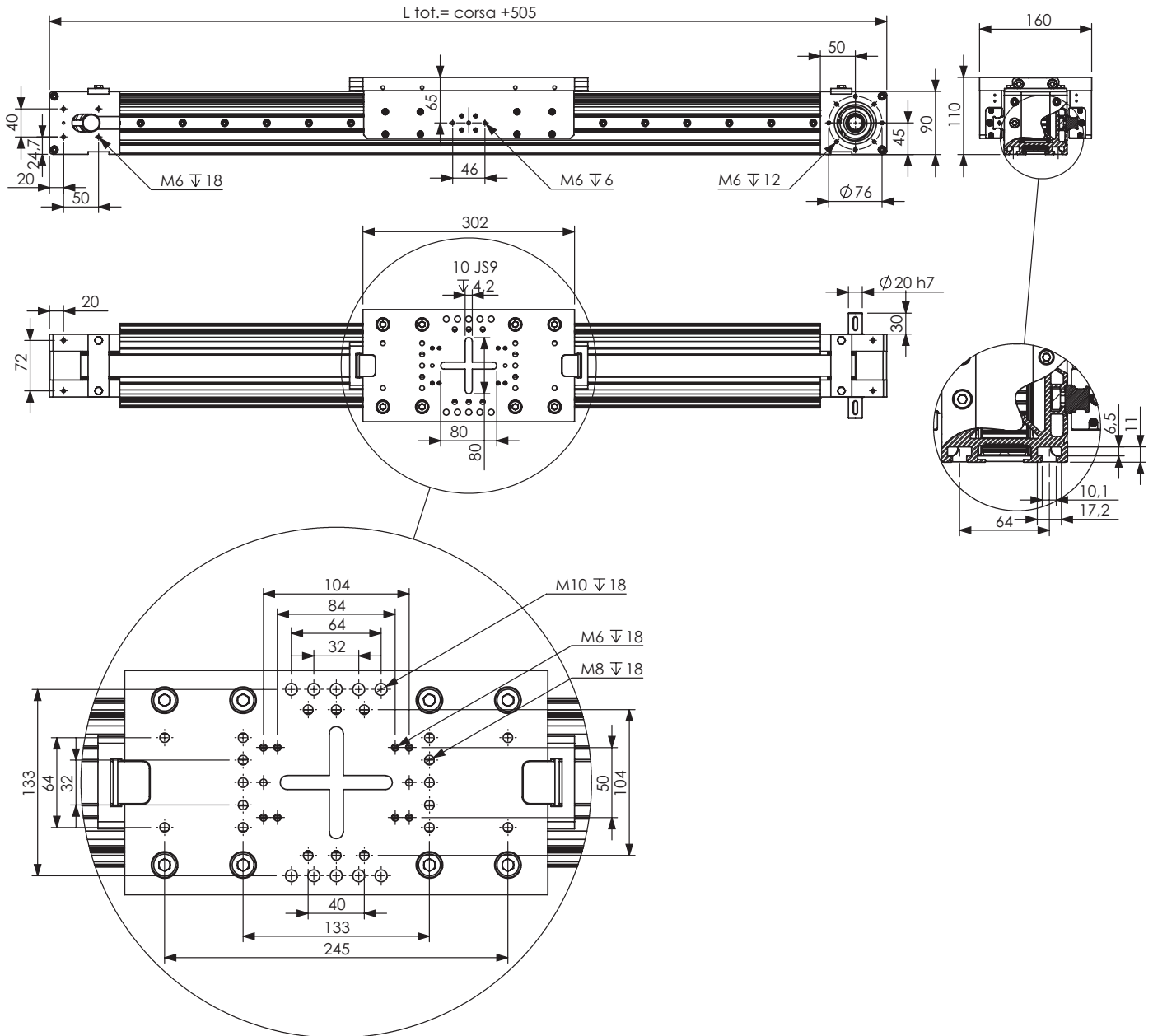

PESI

Modulo a corsa zero	11,4 Kg
Ogni 100mm di corsa aggiuntiva	1,1 Kg
Carro mobile	4,5 Kg

Carichi [N]

	massimo dinamico***	di rottura
Fx	2005	4510
Fy	10620	15930
Fz	16200	24694

Momenti [Nm]

	massimo dinamico***	di rottura
Mx	878	2133
My	1522	2992
Mz	1522	2405

DATI TECNICI

Velocità max***	3m/s
Accelerazione max***	40m/s ² *
Ripetibilità	+/-0,05mm
Precisione	+/-0,1mm/mt
Coppia di distacco	2,6 Nm
Corsa max	5500mm**
Corsa per giro	240mm
Trasmissione	cinghia RPP8M30

* valore massimo a vuoto

** corse superiori a richiesta

*** per applicazioni particolari contattare l'ufficio tecnico

MG90-302 ACCESSORI

LITEK®

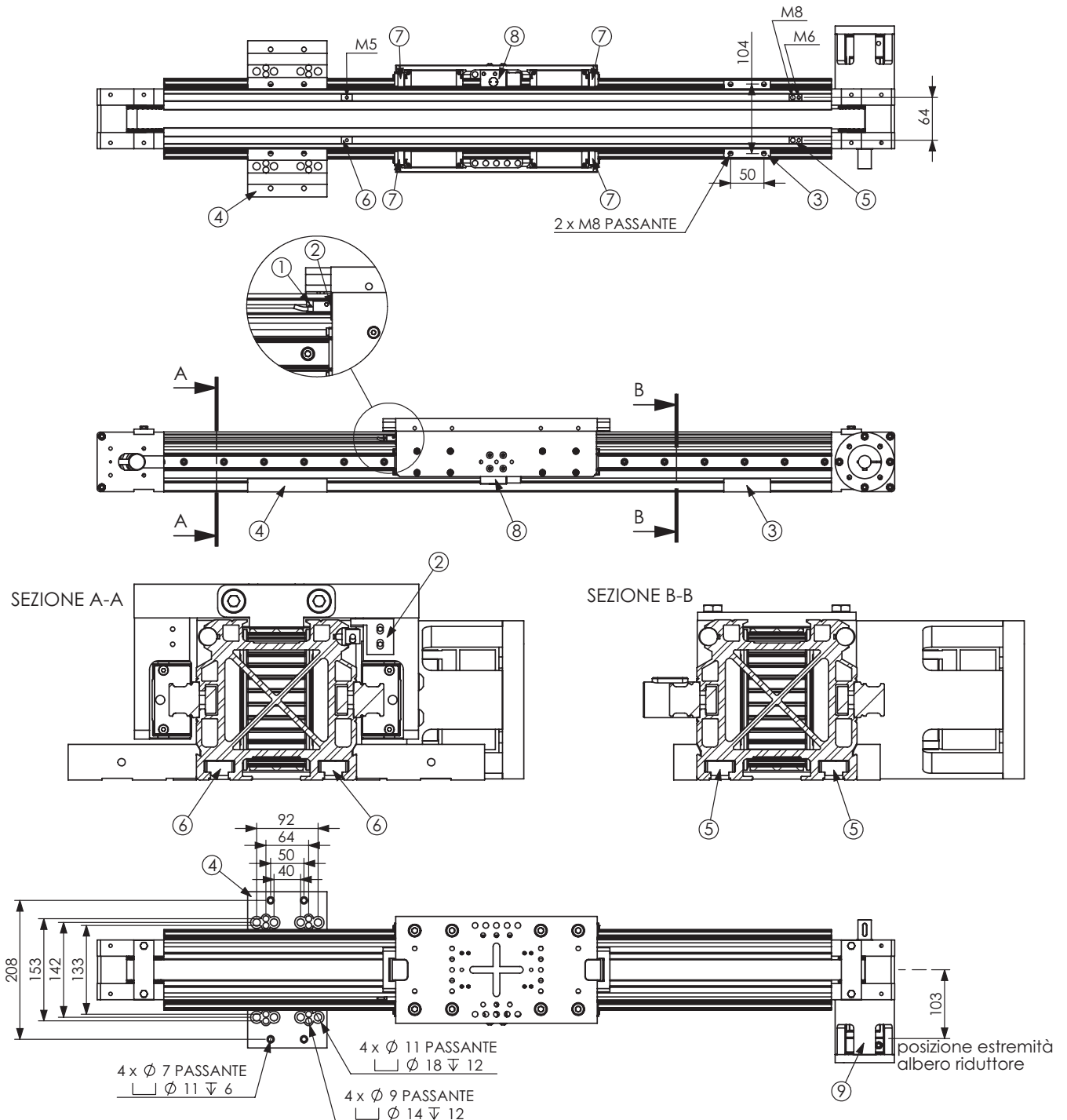

Tabella Distinta materiali

Num. articolo	Num. parte	Descrizione	Note
1	Sensore	vedi pagine 110-111 del catalogo	
2	CR090RS556	riscontro sensore	
3	FZ000SS408	semistaffa laterale 2 x M8	***
4	FZ000SS416	semistaffa larga	***
5	FZ000SM802	tassello M8-M6	
6	FZ000SM801	tassello M5	
7	KIT-20-400	kit lubrificazione plus	
8	MKS2002K	freno pneumatico	non compatibile con ***
9	campana e giunto		