

ML72-130

Unità di traslazione a cinghia su rotelle

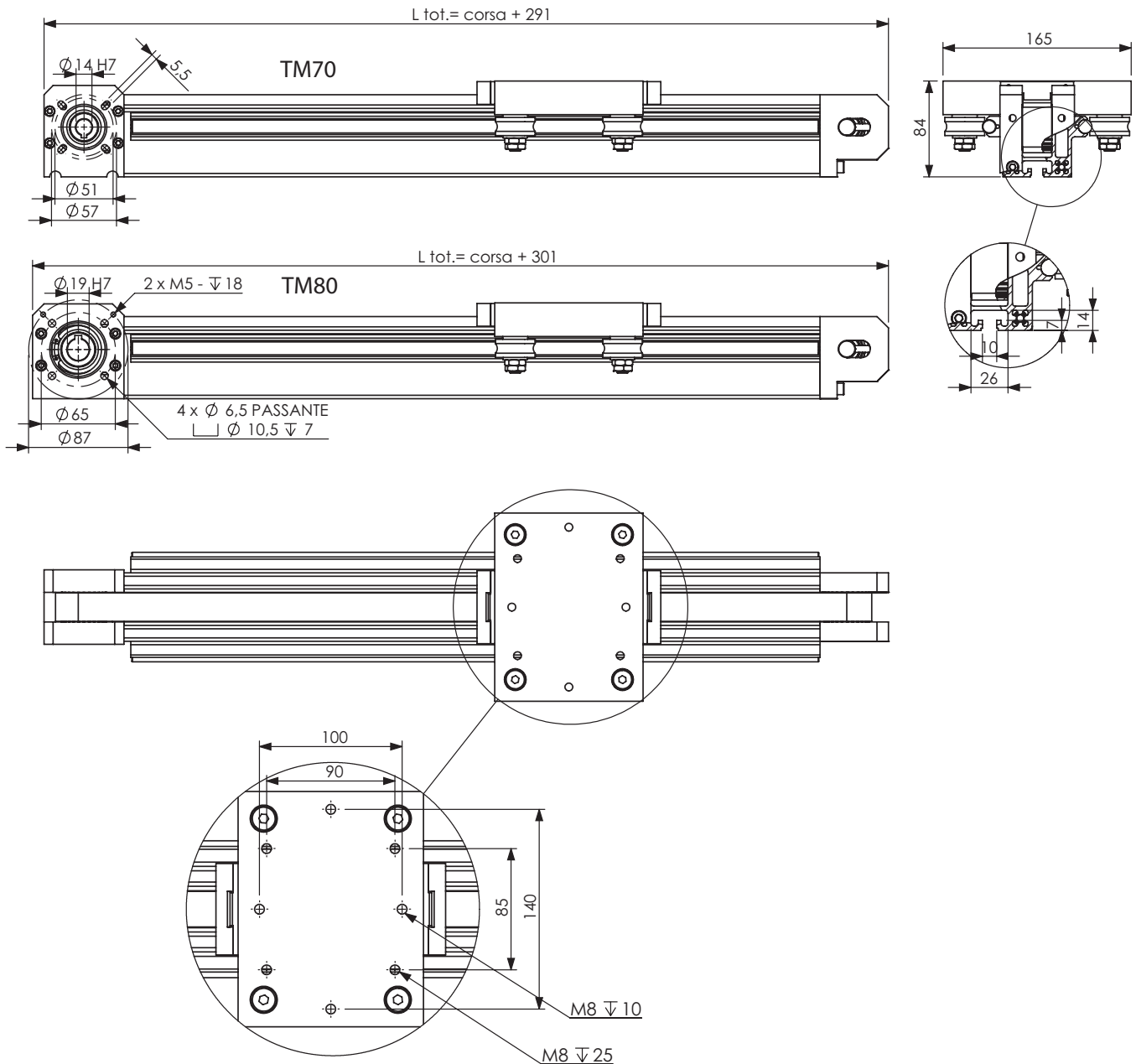

PESI

Modulo a corsa zero	4,07 Kg
Ogni 100mm di corsa aggiuntiva	0,71 Kg
Carro mobile	2,00 Kg

Carichi [N]

	massimo dinamico***	di rottura
F _x	762	1715
F _y	2500	3000
F _z	1300	1860

Momenti [Nm]

	massimo dinamico***	di rottura
M _x	42	118
M _y	59	87
M _z	114	141

DATI TECNICI

Velocità max***	10m/s
Accelerazione max***	50m/s ² *
Ripetibilità	+/-0,05mm
Precisione	+/-0,1mm/mt
Coppia di distacco	0,4 Nm
Corsa max	6350mm**
Corsa per giro	130mm
Trasmissione	cinghia RPP5M25

* valore massimo a vuoto

** corse superiori a richiesta

*** per applicazioni particolari contattare l'ufficio tecnico

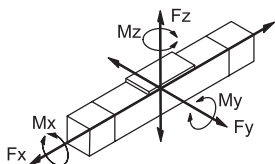

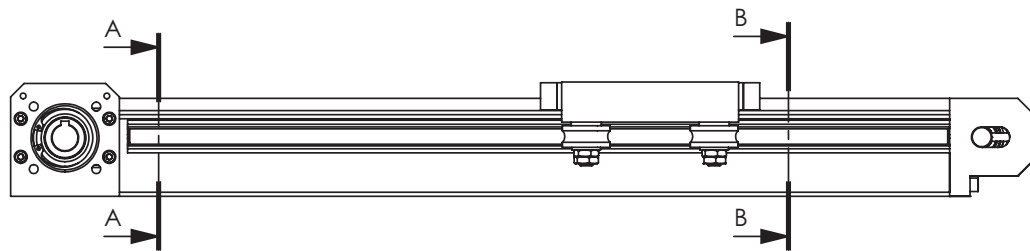
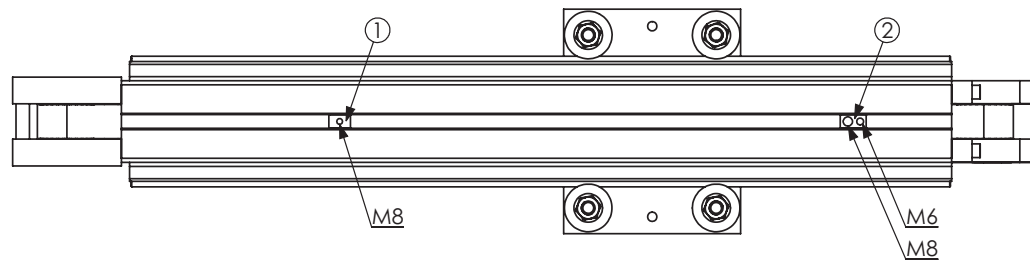

SEZIONE A-A

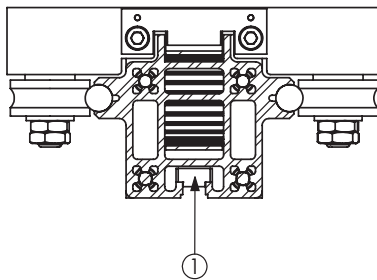

SEZIONE B-B

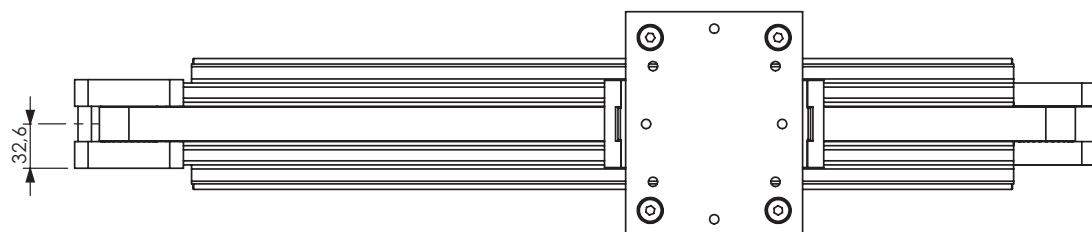
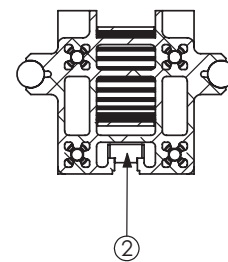

Num. articolo	Num. parte	Descrizione
1	FZ000SM801	tassello M5
2	FZ000SM802	tassello M8-M6