

MP120-230

Unità di traslazione a cinghia su monoguida a ricircolo di sfere

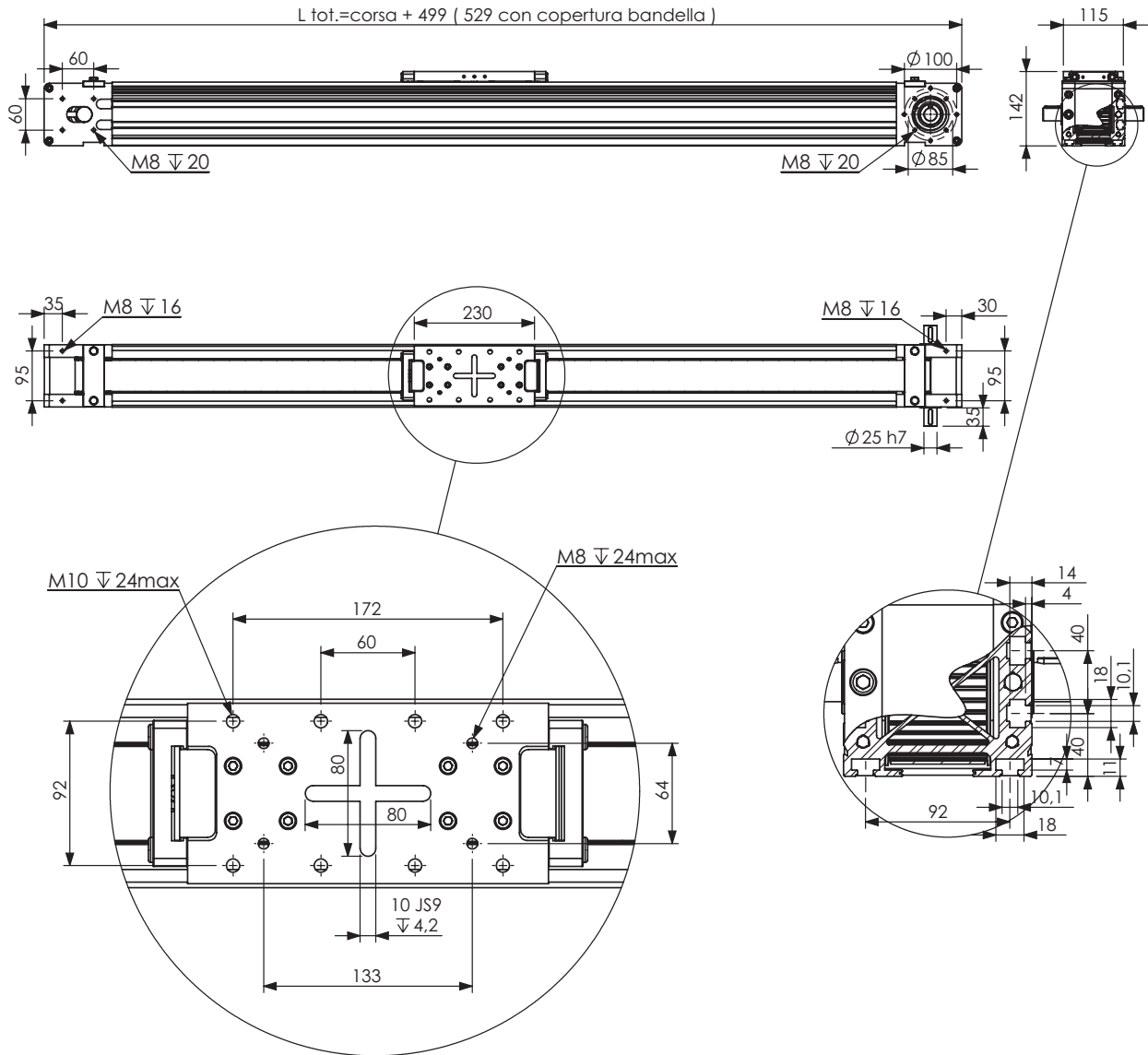

PESI	
Modulo a corsa zero	15,5 Kg
Ogni 100mm di corsa aggiuntiva	1,75 Kg
Carro mobile	2,96 Kg

Carichi [N]	massimo dinamico***	di rottura
F _x	4091	9205
F _y	8950	22100
F _z	5757	8636
Momenti [Nm]	massimo dinamico***	di rottura
M _x	160	241
M _y	613	831
M _z	613	2452

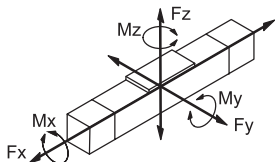

DATI TECNICI	
Velocità max***	3m/s
Accelerazione max***	30m/s ² *
Ripetibilità	+/-0,05mm
Precisione	+/-0,1mm/mt
Coppia di distacco	3 Nm
Corsa max	7000mm**
Corsa per giro	320mm
Trasmissione	cinghia RPP8M60

* valore massimo a vuoto

** corse superiori a richiesta

*** per applicazioni particolari contattare l'ufficio tecnico

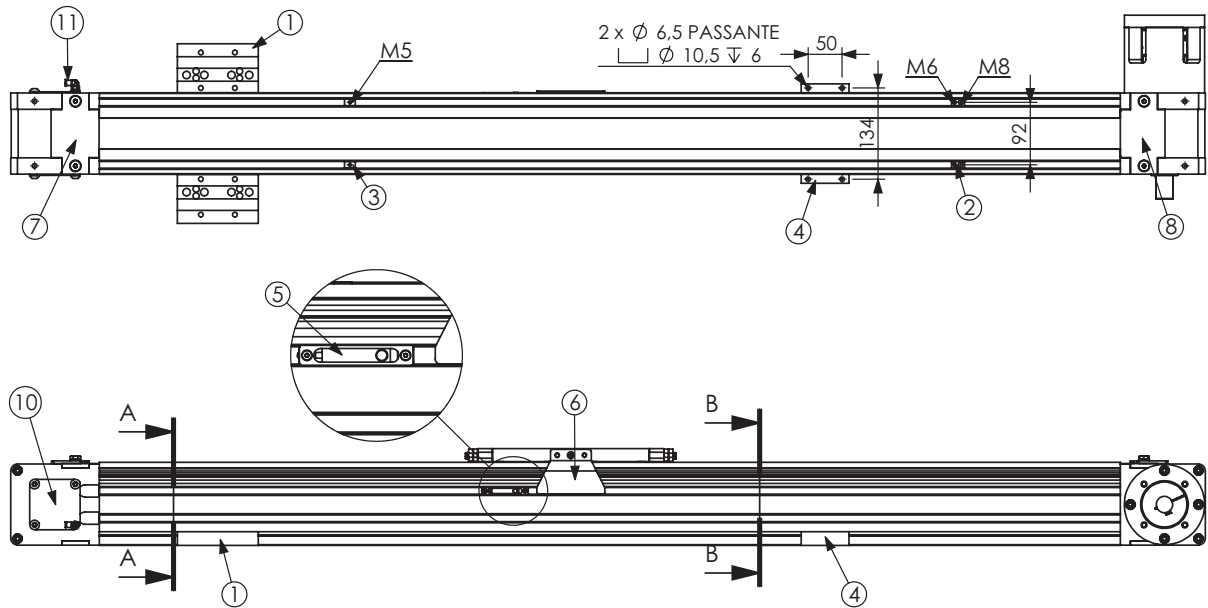

SEZIONE A-A

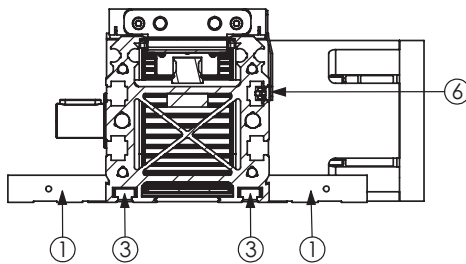

SEZIONE B-B

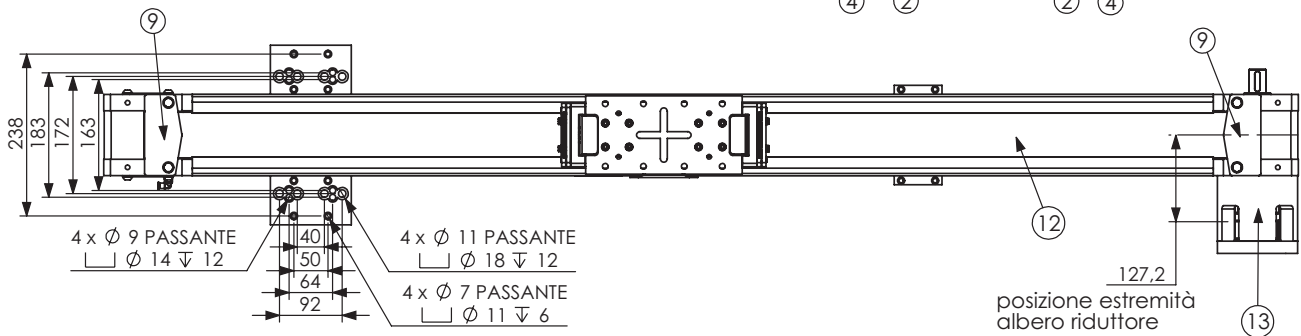
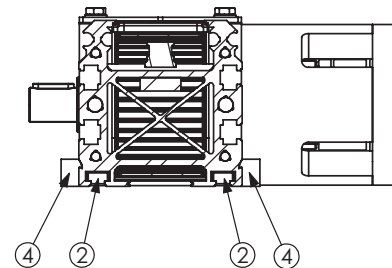

N° articolo	Num. parte	Descrizione
1	FZ0005S416	semistaffa larga
2	FZ0005M802	tassello M8-M6
3	FZ0005M801	tassello M5
4	FZ0005S406	semistaffa laterale 2 fori
5	Sensore	vedi pagine 110-111 del catalogo
6	FZ120PS261	piastra sensore
7	FZ120BM815R	tappo bandella inferiore

N° articolo	Num. parte	Descrizione
8	FZ120BM815	tappo bandella inferiore
9	FZ120BM814	raschiatore sup.bandella
10	FZ120PC722	Piastra copertura registro
11	PL4M6C	adattatore angolare M6 tubo4
12	8R10H10BC/67	bandella protezione opzionale
13	campana e giunto	